

Potencia neta SAE: 117 kW (157 hp)
Peso: 21.900 kg (48,281 lbs.)
Profundidad de excavación
máxima: 6,65 m (21' 10")

210X3E

ESPECIFICACIONES



Link-Belt
EXCAVATORS



ESPERE ALTA PRODUCTIVIDAD, BAJO CONSUMO DE COMBUSTIBLE Y DURABILIDAD

Las excavadoras Link-Belt de la serie X3E están diseñadas para exceder sus expectativas. Los nuevos modelos siguen los estándares de alta producción y ahorro de combustible establecidos por las máquinas X2 anteriores. El sistema hidráulico controlado electrónicamente reduce el consumo de combustible en un 14 % y aumenta la velocidad de trabajo en un 4 %, gracias a la combinación de tecnologías de última generación, agregando más inteligencia en la administración de la bomba con el motor Isuzu. Con una cabina más grande, más cómoda y el reforzamiento general en la estructura de los equipos, la durabilidad y seguridad de la excavadora son mucho mejores, asegurando la eficiencia operativa. Acceso conveniente a los puntos de mantenimiento a nivel del suelo.



TECNOLOGÍA E INNOVACIÓN



- El sistema hidráulico mejorado es más rápido, refinado y confiable



- Tres modos de trabajo (SP – Prioridad en producción / H – Servicio pesado / A – Economía con potencia aplicada) le permiten elegir la mejor combinación de potencia, precisión y ahorro de combustible para el trabajo que está realizando



- El motor electrónico Isuzu Tier 3, certificado por la Agencia de Protección Ambiental de EE. UU. (EPA), resulta en ahorro máximo de combustible sin sacrificar la potencia



- El acceso fácil a los puntos de servicio de rutina reduce el tiempo de mantenimiento



- La cabina ROPS / FOPS con aire acondicionado, silenciosa y presurizada ofrece una excelente visibilidad y comodidad al operador. Incluye radio AM/FM, entrada USB, portavasos y compartimiento refrigerado.

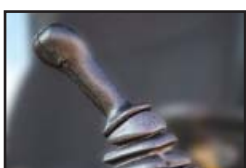

- Palancas multifunción ergonómicas permiten más control, precisión y comodidad en todos los trabajos



- Un monitor LCD de 7" de alta definición lo mantiene comunicado con su máquina y el entorno de trabajo. Muestra la vista de la cámara retrovisora, disponible durante toda la jornada de trabajo para una mayor seguridad



- Cinco puntos de iluminación (2 en la cabina, 2 en la pluma y 1 en la parte delantera) proveen visibilidad en cualquier momento del día o de la noche

- El monitor muestra la vista de la cámara retrovisora, disponible durante toda la jornada de trabajo para una mayor seguridad



- El sistema telemático RemoteCARE® mantiene una vigilancia rigurosa del rendimiento de la máquina, los intervalos de mantenimiento y el rastreo de la máquina para disuadir el robo



- Las mejoras estructurales de la pluma y el brazo HD proveen una mayor durabilidad



- Chasis inferior Long Carriage (LC) con cadena de correa y rodillos sellados para una mayor duración



- El diseño único del bastidor lateral reduce la acumulación de suciedad y facilita el acceso para el mantenimiento

- Sistema de prefiltrado de aire con filtros de aire dobles y tipo ciclón con sensor de obstrucción



- El sistema de filtro de combustible dual tiene detectores de agua con boya de detección y densidad con aviso en el panel.



- El tanque hidráulico presurizado reduce el riesgo de contaminación y cavitación de la bomba.



*Todas las mejoras y aumentos porcentuales son en referencia a las excavadoras Link-Belt de la serie X2 a menos que se indique lo contrario



El modelo 210X3E, que es el resultado de un sistema hidráulico mejorado, tiene una mayor capacidad de excavación, velocidad de giro y elevación simultánea más alta que provee ciclos de servicio hasta 4 % más rápidos en comparación con la serie X2. El control de la válvula de centro abierto permite que el aceite hidráulico retorne al depósito cuando la válvula de control está centrada, lo que otorga a la máquina una sensación mucho más suave cuando se maneja y elimina el exceso de presión en todo el sistema. Esto también ayuda a ahorrar combustible.

La tecnología hidráulica manejada electrónicamente cuenta con bombas Kawasaki, dos de émbolos axiales y caudal variable y una bomba de engranajes, lo que asegura una entrega precisa de la potencia hidráulica cuándo y dónde se necesita. Al mismo tiempo, se reducen los caudales hidráulicos en las zonas no críticas del sistema.

- El incremento de potencia provee casi 8 % más de potencia hidráulica por 8 segundos
- Más eficiencia con mangueras hidráulicas de nuevas dimensiones
- Sistemas optimizados de regeneración hidráulica
- Filtrado de aceite hidráulico continuo de 5000 horas a través de un filtro de retorno de 6 micrones de alto rendimiento
- Menos contrapresión, que produce menos desgaste

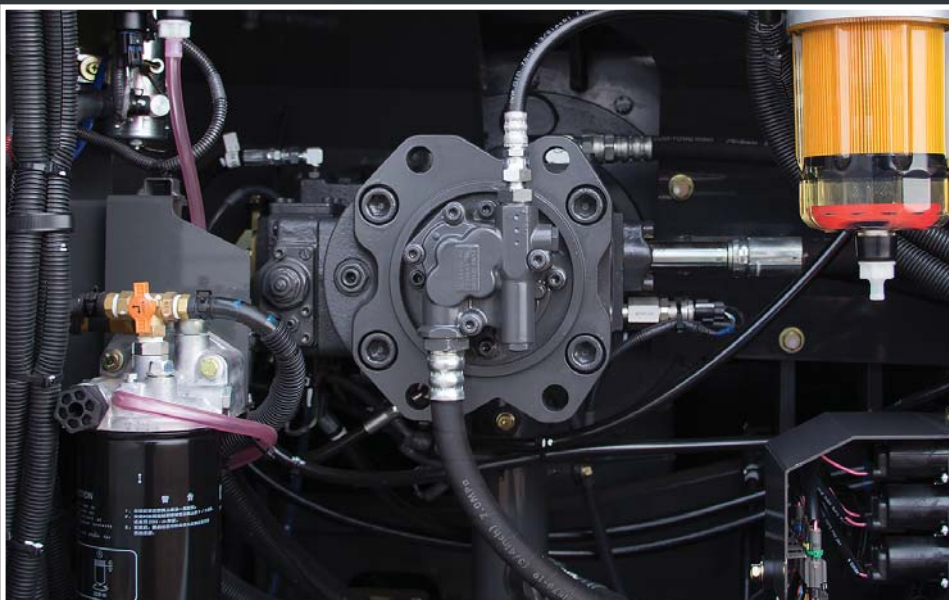

CONTROL TOTAL: RESPUESTAS RÁPIDAS Y EXACTAS





Con un motor que ha sido especialmente desarrollado para el modelo 210X3E, la nueva serie de excavadoras Link-Belt presenta una versión más robusta, más eficiente y más económica del modelo Isuzu 4HK1 con certificación de emisiones Tier 3. Un motor más robusto, desarrollado para las condiciones exigentes de Latinoamérica y con sistema de protección electrónica.

Tres modos de trabajo del motor proveen la potencia y el control confiables para cualquier aplicación de la máquina. Para los trabajos que requieren alta producción en plazos cortos, elija el modo SP (Prioridad de velocidad), mientras que en el modo H (Pesado) hay una mejor relación entre ahorro de energía y combustible combinado con alta producción, y finalmente el modo A (Potencia aplicada) resulta en economía total y precisión con 13 ajustes de rpm diferentes para el control total de la operación.

- Motor diésel Isuzu Tier 3 con certificación equivalente a EPA
- Sistema de combustible de alta presión con múltiple común de inyección
- Sistema de EGR con intercambiador térmico
- Turbocompresor con interenfriador de aire-aire
- Sistema de arranque en punto muerto
- Bujías de calentamiento
- Pre calentamiento
- Sistema de ralentí y apagado automático
- Velocidad lenta con un solo toque
- Filtrado de combustible de dos etapas
- Tapón de vaciado ecológico, de acceso fácil



POTENCIA Y EFICIENCIA MÁXIMAS QUE GARANTIZAN SU TRABAJO





La cabina de la serie X3E de Link-Belt es la más resistente y espaciosa de todos los modelos ofrecidos previamente y está certificada con ROPS y FOPS Nivel 1 estándar, diseñada para asegurar durabilidad sin reducir la comodidad del operador. Visibilidad optimizada en todos los sentidos.

- Cabina presurizada, silenciosa
- Un 5 % más amplia que la cabina de la serie X2
- Un 7 % más de espacio en el piso de la serie X2
- Asiento reclinable con ajustes independientes para el apoyabrazos, el respaldo, el apoyacabeza, la altura y las consolas
- Ángulos ajustables para el apoyabrazos y el soporte lumbar, y suspensión regulable
- Aire acondicionado 8 % más eficiente que la serie X2
- Ventilación con 8 puntos de salida
- Ventana de techo
- Cámara retrovisora estándar en el tablero de instrumentos
- Parabrisas grande extraíble con cristal de bloqueo automático
- Espejo lateral de cabina
- Cinco puntos de luces de trabajo
- Palancas multifunción de bajo esfuerzo
- Predisposición para sistemas hidráulicos auxiliares
- Bocina de un toque y ralentí de un toque
- Botones de activación de limpiaparabrisas y para «silenciar» la radio
- Radio AM / FM con MP3
- Entrada de USB y enchufe de audífonos,
- Reloj digital, portavasos grande y compartimiento para lata
- Encendedor de 24 V
- Cargador de teléfono celular y tomacorriente de 12 V
- Compartimiento con aire acondicionado para alimentos y bebidas

MÁS CONTROL, CONFIANZA Y COMODIDAD



Las excavadoras X3E de Link-Belt están equipadas con un monitor LCD de 7 pulgadas de alta definición. Su posicionamiento frontal permite una visión fácil y el control total de la telemetría del equipo durante el funcionamiento.

La pantalla del monitor X3E es fácil de usar y su tablero de instrumentos incluye las opciones del limpiaparabrisas de dos posiciones, lavaparabrisas, control de velocidad de ralentí y apagado automático para evitar el consumo innecesario de combustible, control de luces de trabajo, control de modo de propulsión, indicador de consumo de combustible, selector de sistema hidráulico auxiliar, menú completo de ajustes, control y selección de cámara retrovisora, y los ajustes del horómetro.

- Opción de Monitoreos de hasta 13 intervalos de mantenimiento
- Selección de seguridad y economía con apagado automático en ralentí
- Ajuste de caudal hidráulico
- 22 idiomas disponibles
- Indicador de consumo de combustible
- Cámara retrovisora y cámara opcional en colores, ambas en la misma pantalla y al mismo tiempo
- Monitoreo en colores del motor, aceite hidráulico, nivel de combustible, y modo de trabajo, modo de propulsión y accesorios utilizados
- Mensajes de advertencia del sistema y la máquina y códigos de falla para el diagnóstico de problemas
- Selección y configuración de herramientas y accesorios de trabajo



TRABAJE MÁS RÁPIDO CON ACCESO FÁCIL A LOS PUNTOS DE MANTENIMIENTO

El mantenimiento es inmediato, con acceso fácil a todos los puntos de servicio de rutina a nivel del suelo, incluidas las baterías, los filtros de combustible, el filtro de aceite del motor, el filtro de aire de dos elementos y el filtro de aire acondicionado de la cabina.

- Tapon verde que identifica el intercambio de aceite ecológico
- Cilindros presurizados permiten la apertura fácil de la cubierta del motor
- Acceso fácil a la caja de fusibles dentro de la cabina con acceso al asiento del operador
- Posicionamiento del radiador y el enfriador de aceite hidráulico uno junto al otro para facilitar su limpieza
- Lubricación centralizada rápida y fácil de la pluma y sus pasadores
- Sistema de lubricación de mesa giratoria y reductor de velocidad de motor de giro facilitados
- Sistema de arneses eléctricos reforzados, flexibles y protegidos, fáciles de identificar
- Marcador externo de nivel de combustible con visor a nivel de suelo
- Tabla de lubricación completa en la tapa de la caja de herramientas
- Tensor de correa de fácil acceso con mando de bomba de engrase



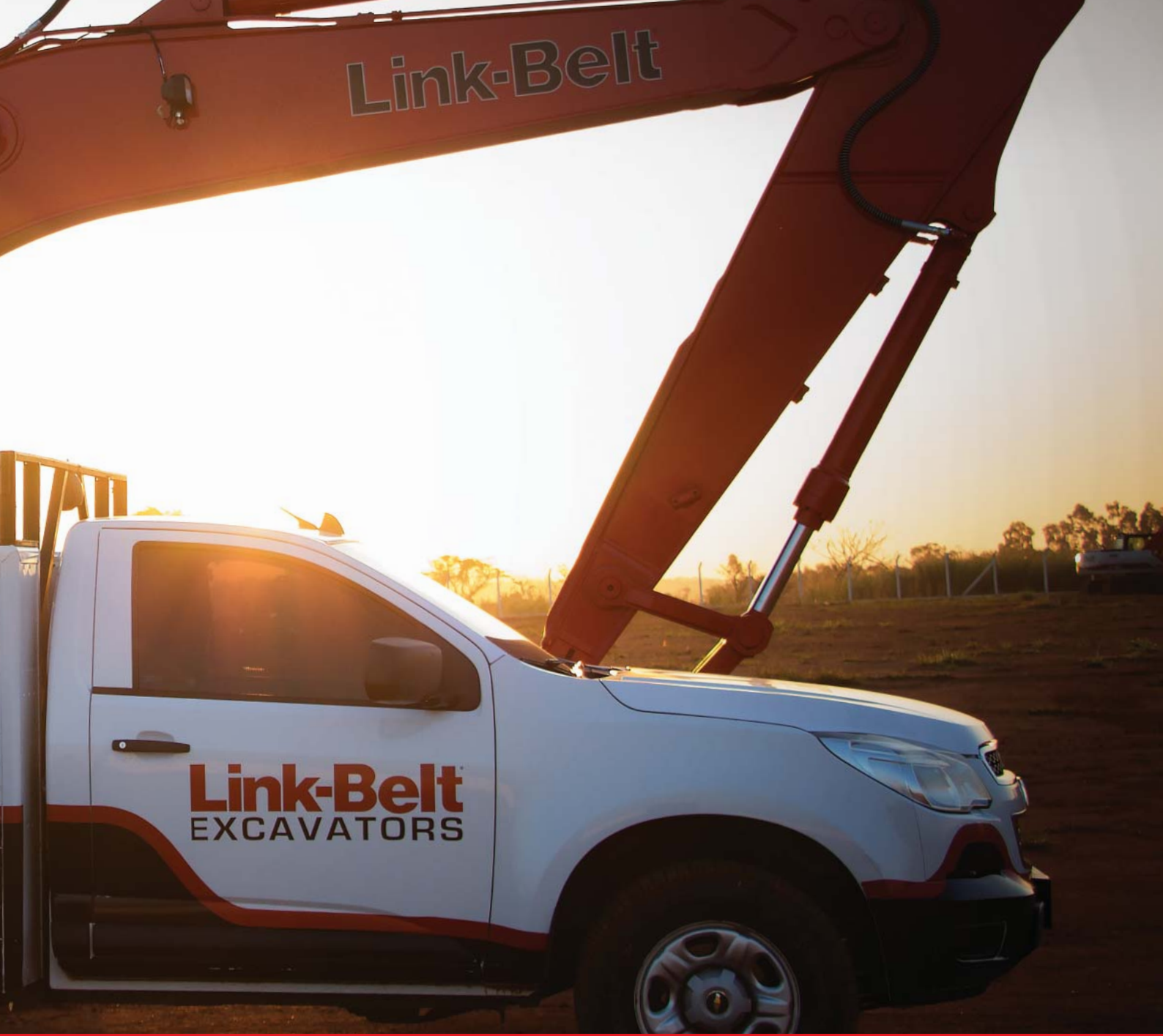

RemoteCARE® le permite monitorear y controlar remotamente la ubicación de la máquina, el rendimiento operativo, el estado del trabajo, la telemetría completa y los requisitos de mantenimiento periódico. Controla y registra los intervalos de servicio de rutina de sus máquinas, otorgándole más flexibilidad y control al programar los procedimientos de mantenimiento. También le permite ser más proactivo en caso de surgir posibles condiciones de falla; cada vez que se detecta un código de diagnóstico de falla, aparece un mensaje de advertencia en la pantalla de la máquina y a usted automáticamente se le envía un mensaje de alerta. RemoteCARE® también ayuda en la prevención de robos al proveer capacidades de vigilancia y geocerca las 24 horas del día.

- Monitoreo remoto y seguridad las 24 horas del día
- Ubicación de la máquina
- Geocerca y rango de horario (control de radio de la zona y horas de trabajo)
- Consumo de combustible en tiempo real
- Niveles de combustible
- Indicaciones del horómetro
- Temperatura del refrigerante del motor
- Tiempo de funcionamiento y tiempo muerto de la máquina
- Horas de funcionamiento de herramientas de trabajo
- Modos de trabajo
- Recordatorios de mantenimiento
- Advertencias de mantenimiento

Suscripción a RemoteCARE®: vea a su distribuidor para obtener los detalles y más información

DURABILIDAD Y RESISTENCIA PARA CUALQUIER TIPO DE TRABAJO

Las excavadoras X3E de Link-Belt están diseñadas para durar más y tienen una de las mejores garantías del mercado. Las máquinas X3E son más fuertes, durables y más robustas con brazo y pluma HD, y con mejoras en la estructura inferior del tren de rodaje y en los componentes de tracción. Los pasadores y bujes con EMS (sistema de mantenimiento extendido) reducen el desgaste normal, extendiendo la duración, y se encuentran por todo el accesorio. Este diseño permite que aumente los intervalos de lubricación hasta 1000 horas* en todos los puntos. El cucharón también tiene EMS con lubricación de 250 horas*.



- Todas las estructuras de plumas y brazos se someten a una prueba ultrasónica en la fábrica
- Chasis inferior en «X» es chasis largo (LC) hecho de acero de alta resistencia
- La base de la tornamesa se extiende por todo el centro del bastidor del tren de rodaje, soldada en toda su longitud
- Placa de protección inferior en el acceso a la junta giratoria
- Chasis ultra reforzado de la plataforma giratoria superior
- La guía de oruga central (una) es estándar, con provisión previa para más guías opcionales
- Rodillos con cojinetes reforzados

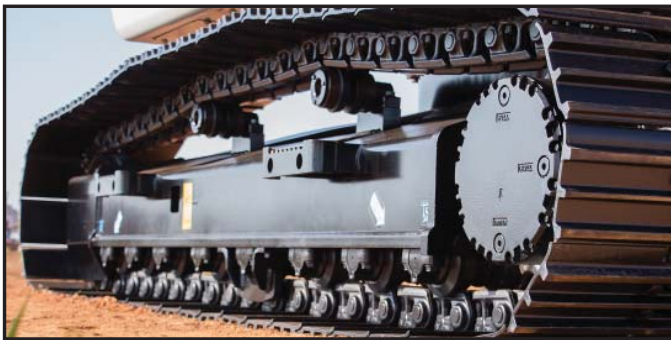

* Para condiciones mojadas o bajo agua, consulte a su distribuidor.



LA GARANTÍA ES UN COMPROMISO SÓLIDO DE NUESTRA CALIDAD.

Todas las máquinas 210 X3E están cubiertas por una garantía de equipo de un año y sin límite de horas.

Una amplia red de distribuidores Link-Belt en toda América Latina está lista para servirle. Conozca nuestra línea completa de las excavadoras modernas Link-Belt, apoyadas por el servicio rápido y confiable de técnicos entrenados por la fábrica y piezas genuinas a su disposición.



ESPECIFICACIONES

Motor

Motor diésel Isuzu GI-4HK1X, EPA Tier 3, turboalimentado, con control electrónico (ECM) e sistema de combustible de alta presión con múltiple común de inyección, 4 cilindros, enfriado por agua, recirculación de gases de escape enfriados (EGR), interenfriador, cebado y bomba de combustible electrónica, enfriador de combustible, arranque automático a ralentí, calentamiento automático, protección de motor EPF, filtrado de combustible de dos etapas, indicador de restricción de filtro de combustible en la cabina, filtro de aceite remoto, tapón verde de drenaje de aceite, filtro de aire de elemento doble.

Potencia neta SAE.....	157 hp (117,3 kW) @ 1.800 rpm
Potencia Bruta	163,6 hp (122 kW) @ 1.800 rpm
Cilindrada	5,2 L
Torque Máximo SAE.....	608 Nm (62kgf/m) @ 1.600 rpm
Motor de partida	24V-5.0kW
Alternador	50 A
Batería	(2x) 12V 92 Ah

Cabina y Controles

Cabina con certificación ROPS/FOPS, aire acondicionado y calefacción para control de temperatura con desempañador, tablero de control con monitor LCD de 7" de alta definición a color, pantalla de cámara retrovisora, indicador de consumo de combustible, palancas multifunción de bajo esfuerzo precableadas para funciones hidráulicas auxiliares, ventanas con vidrio de seguridad, techo corredizo con quitasol, suspensión de cabina amortiguada con cuatro montajes amortiguados con fluido, asiento reclinable con suspensión Sumitomo, consolas de control deslizantes e inclinables de 4 posiciones, sistema de sonido AM/FM con conector de entrada auxiliar para MP3, Puerto USB, reloj digital, luz de techo interior, cinturón de seguridad, gancho para abrigos, portavasos, compartimientos de almacenamiento, tapete, reposapiés, cenicero, encendedor de cigarrillos de 24 V, enchufe de 12 V, alarma de propulsión, pasamanos, espejos, filtro de cabina con entrada lateral, juego de piezas de respuesta, sistema de protección contra robos con contraseña, sistema de autodiagnóstico incorporado con memoria y recordatorios de intervalo de mantenimiento, sistema de ralentí automático, desacelerador de un solo toque, apagado automático con motor en ralentí, incremento automático de potencia, arranque seguro en punto muerto, bloqueo de controles de compuerta.

Sistema Hidráulico

Sistema de centro abierto, dos bombas de émbolos axiales y cilindrada variable, y una bomba de engranajes para controles piloto, válvula de control principal con una sección de 4 carretes y una sección de 5 carretes con carrete auxiliar: apilable, sistema de control auxiliar, enfriador de aceite, incremento automático de potencia, válvulas de retención de pluma y brazo, filtro de retorno de 6 micrones, tabique cortafuego.

Bombas hidráulicas

Potencia de la bomba.....	(2x) 211 l/min
Caudal máx. de bomba piloto	18 l/min

Configuración de la válvula de alivio

Pluma/brazo/cucharón.....	4.970 psi (343 bar)
con incremento de potencia aplicado	5.340 psi (368 bar)
Circuito de giro.....	4.260 psi (294 bar)
Circuito de propulsión	4.970 psi (343 bar)

Cilindros hidráulicos

cantidad de cilindros - diámetro x carrera

Pluma	2 - 120 mm x 1.255 mm
Brazo	1 - 140 mm x 1.460 mm
Cucharón.....	1 - 120 mm x 1.010 mm

Giro

Reductores planetarios impulsados por un motor de émbolos axiales, corona dentada interna con cavidad de grasa para piñón de giro, cojinete de giro consistente en un cojinete de bolas tipo cizalla de una sola hilera, freno mecánico de giro de discos, giro de potencia automática.

Velocidade de giro.....	11,5 rpm
Giro de cola.....	2,75 m
Par de giro.....	64,0 kNm

Tren de Rodaje

Bastidor en forma de X con tren de rodaje largo y línea central de 4,47 m por ancho de vía de 2,39 m, cadena de oruga sellada y reforzada con guía de oruga, rodillos y ruedas tensoras sellados, propulsión hidrostática independiente de dos velocidades con mando final planetario compacto, frenos de discos, orugas con tensión regulable, cárter de bastidor.

Rodillos de soporte.....	2 por lado
Rodillos de las orugas.....	8 por lado
Eslabón de cadena de oruga.....	190 mm
Zapatas.....	49 por lado
Ancho de zapata	700 mm
Presión sobre el suelo	0,039 MPa

Sistema de Propulsión

Propulsión hidrostática independiente de dos velocidades con motores de émbolos axiales, eje de salida impulsado por motor hidráulico acoplado a un reductor planetario y rueda dentada de oruga, todos los componentes hidráulicos montados entre los límites del ancho del bastidor lateral, reducción de marcha automática para obtener un par elevado que permita sortear obstáculos, freno de estacionamiento aplicado por resorte, liberado hidráulicamente e incorporado en cada motor, motores de propulsión equipados con válvula de contrabalance para impedir el exceso de velocidad en una superficie inclinada, pedal único para propulsión en línea recta.

Velocidades de propulsión	3,4 - 5,6 km/h
Tracción de la barra de tiro	188 kN
Capacidad de pendiente	70% (35°)

Accesorio

Pluma.....	5,70 m
------------	--------

Brazos disponibles

Fuerza de excavación

• 2,94 m	103 kN
con incremento automático de potencia aplicado.....	110 kN
• 2,40 m	123 kN
con incremento automático de potencia aplicado.....	132 kN
Fuerza de excavación de cucharón	142 kN
con incremento automático de potencia aplicado.....	152 kN

*Las fuerzas de excavación se basan en la norma ISO 6015, "Earthmoving Machinery - Hydraulic Excavators - Tool Forces" (Maquinaria para movimiento de tierra - Excavadoras hidráulicas - Fuerza de herramientas).

Capacidades

Depósito de combustible	410 l
Sistema hidráulico.....	240 l
Depósito hidráulico	147 l
Mando final (por lado)	5 l
Mando de giro	5 l
Aceite de motor	23,1 l
Sistema refrigerante	30,6 l

Peso de Trabajo

Peso de trabajo con zapatas de 700 mm, pluma de 5,70 m, brazo de 2,94 m, cucharón de 700 kg	21.900 kg
---	-----------

ALCANCES DE TRABAJO

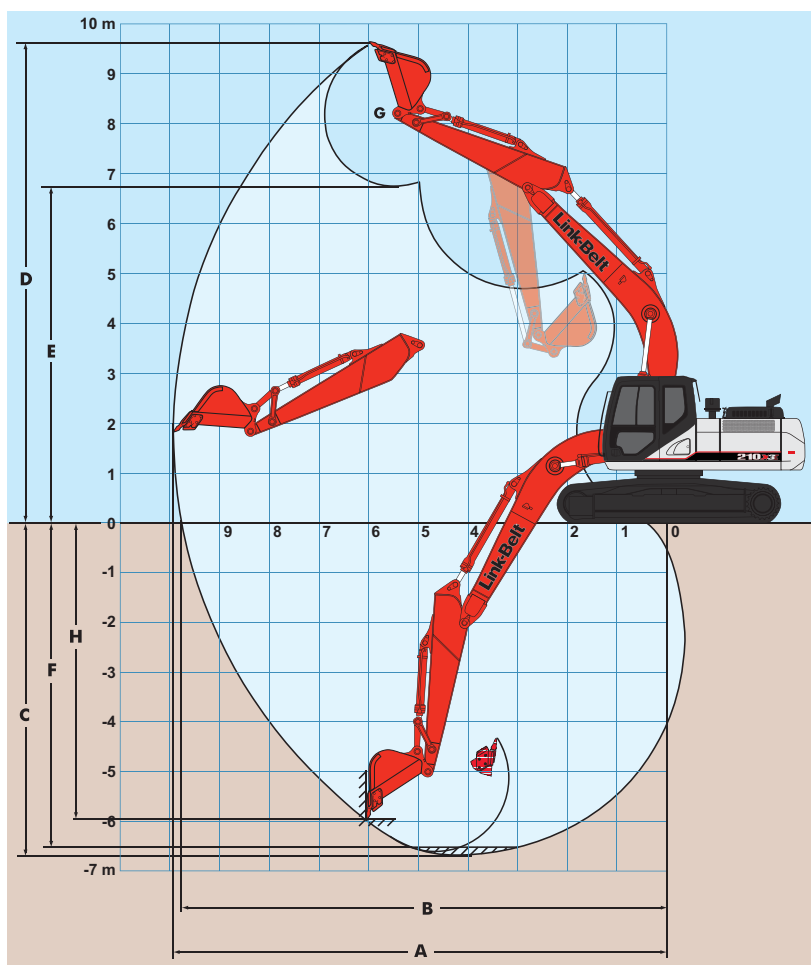





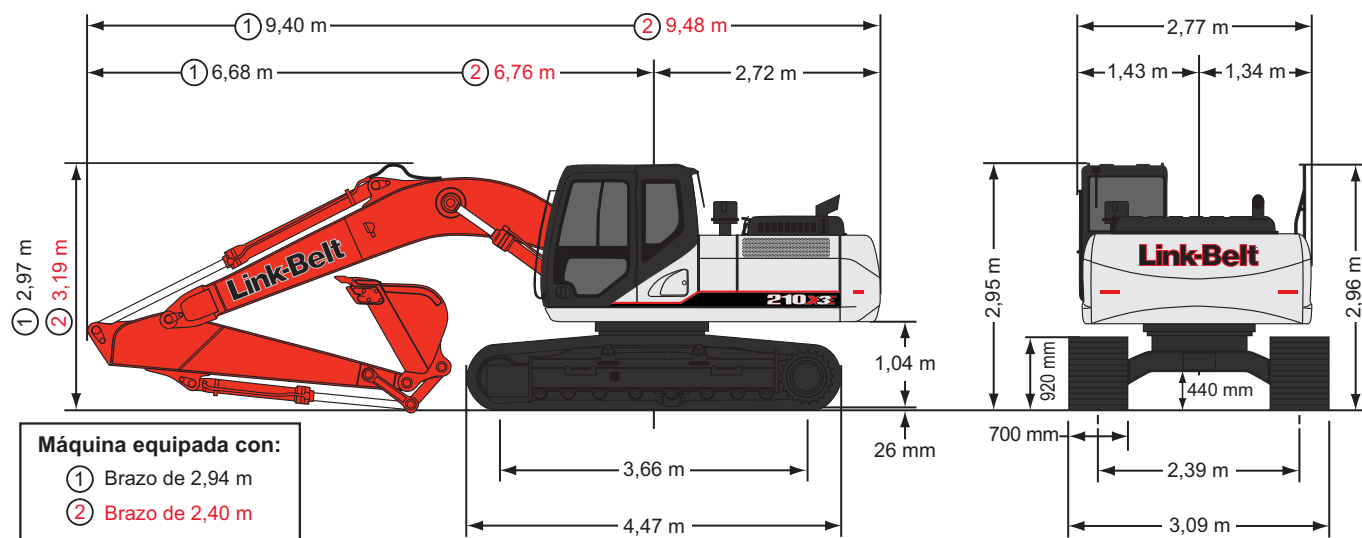























Máquina Equipada con Pluma de 5,70 m	Brazo de 2,94 m	Brazo de 2,40 m
A. Alcance máximo	9,90 m	9,42 m
B. Alcance máximo a nivel de suelo	9,73 m	9,24 m
C. Profundidad de excavación máxima	6,65 m	6,11 m
D. Altura de excavación máxima	9,61 m	9,41 m
E. Altura de descarga máxima	6,81 m	6,59 m
F. Profundidad de excavación - Fondo plano, 2,44 m	6,47 m	5,90 m
G. Giro del cucharón	177°	175°
H. Profundidad de pared vertical máxima	5,96 m	5,50 m

Dimensiones de Transporte



CAPACIDADES DE ELEVACIÓN

Radio de Carga															
Brazo de 2,94 m con pluma de 5,70 m, zapatas de 700 mm y cucharón de 700 kg con incremento de potencia aplicado															
	1,5 m		3,0 m		4,5 m		6,0 m		7,5 m		9,0 m		Alcance máximo		
	 Punta	 Lado	 Punta	 Lado	 Punta	 Lado	 Punta	 Lado	 Punta	 Lado	 Punta	 Lado	 Punta	 Lado	
+7,5 m	kg								2 900*	2 900*			2 130*	2 130*	
+6,0 m	kg								3 710*	3 460			2 020*	2 020*	
+4,5 m	kg							4 540*	4 540*	4 210*	3 340	3 070*	2 320	2 010*	2 010*
+3,0 m	kg			9 780*	9 780*	7 300*	7 250	5 600*	4 680	4 670*	3 170	3 610	2 240	2 080*	1 980
+1,5 m	kg			9 200*	9 200*	9 050*	6 840	6 510*	4 360	4 810	3 010	3 520	2 160	2 220*	1 930
Nivel del suelo	kg			8 300*	8 300*	10 050*	6 370	6 690	4 100	4 650	2 870	3 450	2 090	2 450*	1 980
-1,5 m	kg	6 940*	6 940*	10 470*	10 470*	10 220*	6 210	6 530	3 960	4 570	2 790			2 860*	2 170
-3,0 m	kg	9 480*	9 480*	14 160*	12 690	9 950*	6 280	6 560	4 000	4 650	2 860			3 620*	2 570
-4,5 m	kg	13 310*	13 310*	12 990*	12 700	8 900*	6 500	6 370*	4 250					5 090*	3 380

Radio de Carga															
Brazo de 2,40 m con pluma de 5,70 m, zapatas de 700 mm y cucharón de 750 kg con incremento de potencia aplicado															
	1,5 m		3,0 m		4,5 m		6,0 m		7,5 m		9,0 m		Alcance máximo		
	 Punta	 Lado	 Punta	 Lado	 Punta	 Lado	 Punta	 Lado	 Punta	 Lado	 Punta	 Lado	 Punta	 Lado	
+7,5 m	kg							3 380*	3 380*					3 210*	3 210*
+6,0 m	kg							4 440*	4 440*	4 160*	3 400			3 050*	2 850
+4,5 m	kg					6 160*	6 160*	5 100*	4 860	4 620*	3 300			3 030*	2 420
+3,0 m	kg			11 530*	11 530*	7 930*	7 320	6 040*	4 630	4 930*	3 160			3 130*	2 210
+1,5 m	kg					9 410*	6 760	6 870	4 350	4 820	3 030			3 320*	2 160
Nivel del suelo	kg			7 450*	7 450*	10 360*	6 410	6 720	4 140	4 690	2 910			3 640	2 240
-1,5 m	kg	8 080*	8 080*	10 740*	10 740*	10 330*	6 350	6 620	4 050	4 650	2 880			4 020	2 480
-3,0 m	kg	10 650*	10 650*	14 390*	13 020	9 830*	6 450	6 690	4 130					4 830	3 000
-4,5 m	kg			11 940*	11 940*	8 330*	6 720							5 360*	4 120

Notas: Capacidades de levante de excavadora

- No se deben exceder las capacidades de levante dadas. El peso de todos los accesorios de levante se debe restar de las capacidades de levante dadas más arriba.
- Las capacidades de levante se basan en una máquina parada sobre una superficie de apoyo firme y uniforme. El usuario deberá tomar en cuenta condiciones tales como suelos blandos o desnivelados.
- Las capacidades de levante indicadas no exceden el 75% de las cargas mínimas de vuelco, ni el 87% de la capacidad del sistema hidráulico. Las capacidades marcadas con un asterisco (*) están limitadas por la capacidad del sistema hidráulico.
- La posición menos estable es sobre el costado.
- Antes de usar la máquina, el operador debe estar totalmente familiarizado con el Manual del operador y la Guía de uso seguro suministrados por LBX.
- Las capacidades corresponden únicamente a la máquina según fue fabricada originalmente y según es equipada normalmente por LBX Company, LLC.
- Las capacidades de elevación se basan en la norma ISO 10567, "Earthmoving Machinery - Hydraulic Excavators - Lift Capacity" (Maquinaria para movimiento de tierra - Excavadoras hidráulicas - Capacidad de elevación).

EQUIPOS ESTÁNDAR Y OPCIONALES

CABINA

Enchufe de 12 V	✓
Encendedor de 24 V	✓
Sistema de sonido AM/FM con MP3	✓
Dispositivo de protección contra robos	✓
Cenicero	✓
Interruptores auxiliares en palanca de control	✓
Arnés de luces exteriores de cabina	✓
Filtro de cabina, externo	✓
Pasamanos de cabina	✓
Luz interior de cabina	✓
Ventana transparente para techo	✓
A/A y calefacción para control de temperatura	✓
Consola inclinable	✓
Portavasos	✓
Desempañador	✓
Reloj digital	✓
Indicador de combustible	✓
Salida y martillo de emergencia	✓
Ventilación para rostro	✓
Tapete	✓
Protector para cabeza con certificación FOPS (nivel 2)	●
Protector delantero	●
Activación hidráulica de bloqueo de compuerta	✓
Bocina	✓
Caja refrigerada y calefaccionada	✓
Horómetro digital	✓
Asiento reclinable	✓
Monitor LCD a color	✓
Revistero	✓
Recordatorios de intervalos de mantenimiento	✓
Puerta USB	✓
Sistema de diagnóstico incorporado	✓
Ventana derecha de una pieza	✓
Interruptor de silenciamiento de radio	✓
Deflector de lluvia	●
Cámara retrovisora	✓
Espejos retrovisores	✓
Sistema telemático RemoteCARE®	✓
Certificación ROPS	✓
Ventanas con vidrio de seguridad	✓
Idiomas seleccionables para monitor	✓
Parasol	●
Alarma de propulsión con interruptor para cancelar	✓
Cubierta contra vandalismo (ventana delantera)	●
Limpia y lavaparabrisas	✓
Botones de activación de limpiaparabrisas	✓

MOTOR

Filtro de aire, elemento doble	✓
Indicador de restricción del filtro de aire	✓
Prefiltro de aire	✓
Sistema de calentamiento automático	✓
Ralentí automático	✓

Apagado automático con motor en ralentí	✓
EGR (recirculación de gases de escape)	✓
Vaciado de depósito de combustible	✓
Filtros de combustible dobles	✓
Separador de agua	✓
Parada de emergencia del motor	✓
Vaciado remoto de aceite del motor	✓
EPF - Sistema de protección electrónica	✓
Indicador externo de nivel de combustible	✓
Indicador de restricción del filtro de combustible	✓
Sistema de gestión de inyección de combustible	✓
Válvula de corte de combustible	✓
Monitor de consumo de combustible	✓
Bujías de precalentamiento	✓
Arranque a ralentí	✓
Interenfriador	✓
Arranque en punto muerto	✓
Control de ralentí de un toque	✓
Pantalla protectora del enfriador de aceite/radiador	✓
Filtro de aceite remoto	✓

SISTEMA HIDRÁULICO

Sistema de regeneración hidráulico	✓
Velocidad asistida de brazo, caudal de 2 bombas	✓
Válvula amortiguadora de accesorio	✓
Prioridad automática de giro	✓
Control de caudal auxiliar	✓
Configuración de herramientas auxiliares, memoria	✓
Palancas de control precableadas para el auxiliar	✓
Tabique cortafuego	✓
Giro libre	●
Válvula de protección contra ruptura de manguera	●
Indicador de restricción del filtro hidráulico	✓
Aceite hidráulico de larga duración (5000 horas)	✓
Sistema de presión negativa	✓
Enfriador de aceite	✓
Incremento de potencia	✓
Indicación de presión en monitor	✓
Tanque hidráulico presurizado	✓
Circuito de propulsión en línea recta	●

OPCIONES HIDRÁULICAS AUXILIARES

Opción aux. de acción simple o doble	●
Opción aux. multifunción	●

TREN DE RODAJE

Zapatas de 600 mm, acero triple	●
Zapatas de 800 mm, acero triple	●
Zapatas de 700 mm, acero triple	✓
Peldaños	✓
Cárter de bastidor (protección giratoria)	✓
Guías de orugas	✓

Guías de orugas - triples	●
Tren de rodaje largo	✓
Cadena de orugas sellada	✓
Cadena de oruga reforzada	✓
Bastidor en forma de X	✓

ESTRUCTURA SUPERIOR

Protector del cárter	✓
Cubierta central (sobre válv. ctrl. ppal.)	✓
Cárter del depósito de combustible	✓
Pasamanos	✓
Contrapeso con aros elevadores	✓
Tapa de combustible con mecanismo de bloqueo	✓
Pantalla protectora del enfriador de aceite/radiador	✓
Protección para paragolpes de caucho	●
Caja de herramientas con mecanismo de bloqueo	✓
Bomba de reabastecimiento de combustible	✓
Sistema de lubricación de mesa giratoria	✓
Luces de trabajo - 5 puntos (frontal, cabina y pluma)	✓
Cámara retrovisora	✓
Cámara lateral	●

ACCESORIO

Brazo HD de 2,40 m	●
Brazo HD de 2,94 m	✓
Pluma HD de 5,70 m	✓
Chapa de desgaste del brazo	✓
Soportes de tubería auxiliar	✓
Luces de trabajo - 5 puntos (cabina, pluma, caja de herramientas)	✓
Pasadores cromados	✓
Banco central de lubricación	✓
Acople HD del cucharón	✓
Acoples - Retenedor de múltiples pines ESCO	●

JUEGO DE PIEZAS

Dispositivo antivibración del cucharón	✓
Manual del motor	✓
Filtro de aceite del motor	✓
Llave para filtros	✓
Filtros de combustible	✓
Pistola de engrasar	✓
Manguera verde de vaciado con tapón para vaciado de aceite del motor	✓
Filtro de retorno hidráulico	✓
Llaves de contacto	✓
Filtro hidráulico de circuito piloto	✓
Espejos retrovisores	✓
Luz de trabajo para pluma	✓

Referencia

Estándar ✓ Opcional ●

Tamaños de Cucharón

Tipo de Cucharón	Capacidad Colmada SAE (m³)	Ancho de Borde Exterior (mm)	Peso del Cucharón (kg)	Cantidad de Dientes	Longitud de Brazos	
					2,94 m	2,40 m
STDP	0,50	610	522	4	H	H
	0,67	762	574	4	H	H
	0,83	914	650	5	H	H
	1,00	1067	712	5	M	H
	1,17	1219	765	5	L	M
	1,34	1372	841	6	L	L
HDP	0,49	610	631	3	H	H
	0,65	762	722	4	H	H
	0,82	914	814	5	H	H
	0,99	1067	886	5	M	H
	1,15	1219	959	5	L	M
	1,32	1372	1050	6	L	L
XDP	0,49	610	703	3	H	H
	0,65	762	802	4	H	H
	0,82	914	877	4	H	H
	0,99	1067	976	5	M	M
	1,15	1219	1051	5	L	M
	1,32	1372	1150	6	L	L
POTENCIA	0,47	610	887	4	H	H
	0,61	762	953	4	H	H
	0,76	914	1037	5	H	H
	0,90	1067	1104	5	M	H
	1,06	1219	1169	5	L	M
	1,22	1372	1244	6	L	L
DITCH	0,83	1524	667	0	H	H
	0,92	1676	706	0	H	H
	1,01	1829	748	0	M	H

Código de aprobación para combinaciones de brazo/cucharón	
H	Material pesado (hasta 1 999 kg/m³)
M	Material mediano (hasta 1 602 kg/m³)
L	Material liviano (hasta 1 198 kg/m³)
N/C	No corresponde

STDP	- Lámina de servicio estándar
HDP	- Lámina de servicio severo
XDP	- Lámina de servicio extremo
POTENCIA	- HDP para uso con retenedor de pasadores múltiples ESCO solamente

Litho in USA 3/18 #LBX2357-SP

®LBX y ®Link-Belt son marcas comerciales registradas. Derechos de Autor 2018. Todos los derechos reservados. Mejoramos constantemente nuestros productos y por consiguiente, nos reservamos el derecho a cambiar diseños y especificaciones.